

MODELOS: **VML12**
VML15
VML18
Vitrina para pescado Serie Málaga

VML 18

Fortalezas

- ✓ **Sanidad.** Desagüe en el interior del equipo para la evacuación de líquidos de limpieza o por rotura de algún recipiente.
- ✓ **Sistema de Control.** Mayor precisión en el control de la temperatura. Mayor facilidad para el ajuste del intervalo de temperaturas que deseamos conseguir.
- ✓ **100% Probado.** Todas las unidades condensadoras son comprobadas al 100%, en cámara de Helio para la detección de la fuga de gas.
- ✓ **Certificado.** Auditados y certificados por una organización internacional **AENOR** en ISO 9001:2008 (Calidad); ISO 14001:2004 (Medio Ambiente); OSHAS 18001:2007 (Seguridad y Salud al trabajador). Auditado y certificado por **INTERTEK** conforme con UL 471 y NSF 7.
- ✓ **Iluminación.** Incorporación de la iluminación LED, llegando a reducir el consumo energético entre un 80% y 90%, respecto a una bombilla tradicional.

MODELOS	Dimension (mm)			Espesores Laterales (mm)	Superficie Exposición (m ²)	Volumen bruto (L)	Regimen Temp. (°C)	Ref.	Carga Gas (gr.)	Peso Neto (Kg.)
	Largo	Fondo	Alto							
VML 12	1250	900	1235	40 + 40	0,79	1480	-1°C / +1°C	R134a	360	142
VML 15	1562	900	1235	40 + 40	0,99	1825	-1°C / +1°C	R134a	550	163
VML 18	1875	900	1235	50 + 50	1,19	2173	-1°C / +1°C	R134a	650	187

NOS RESERVAMOS EL DERECHO DE REALIZAR CAMBIOS TECNICOS SIN PREVIO AVISO

MODELOS: VML12
VML15
VML18
Vitrina para pescado Serie Málaga
CARACTERISTICAS ESTANDAR
➤ Exterior

- Exterior en Acero Inoxidable AISI 304,
- Encimera de trabajo en Acero Inoxidable AISI 304,
- Cristal curvo securizado,
- Puertas traseras correderas.

➤ Interior

- Interior en Acero Inoxidable AISI 304,
- Bancada en acero esmaltado,
- Desagüe en el interior de la cámara,
- Iluminación LED.

➤ Aislamiento

- Aislamiento de poliuretano inyectado a alta presión libre de CFC's con densidad 40 Kg/m³,
- Zero ODP and Low GWP.

➤ Refrigeración

- Temperatura y desescarche regulada por un controlador digital,
- Desescarche manual,
- Sistema de Condensación Ventilada,
- Sistema de Evaporación Estática + Placa,
- Evaporadores tratados con Epoxi de poliéster anticorrosión,
- Clase climática 4 (30°C, 55HR).

➤ Eléctrica

- Conexión eléctrica: 220 V / 1 ph / 50 Hz

OPCIONAL

- Iluminación LED en el frontal,
- Conexión eléctrica 220 V / 1 ph / 60 Hz,
- Conexión eléctrica 115 V / 1 ph / 60 Hz..

MODELOS	Dimensiones Paletización (mm)			Peso Palet (Kg.)	Potencia (W)	Comp. (HP)	Potencia frigorífica (W a -10°C)	Consumo (kWh/24h)	Inten. (A)	Nivel Ruido (dB)	Container 20'/40'/40'HC	Trailer
	Largo	Fondo	Alto									
VML12	1340	1020	1340	155	620	1/3	464	8,7	3,1	54,7	8 / 17 / 17	23
VML15	1720	1020	1340	182	895	1/2	1208	12,5	3,2	55,6	6 / 13 / 13	15
VML18	2030	1020	1340	195	1094	7/8	1606	15,3	4,5	56,4	5 / 11 / 11	13

NOS RESERVAMOS EL DERECHO DE REALIZAR CAMBIOS TECNICOS SIN PREVIO AVISO

MODELOS: VML12	VML15	VML18	Vitrina para pescado Serie Málaga
-----------------------	--------------	--------------	--

VISTA GENERAL

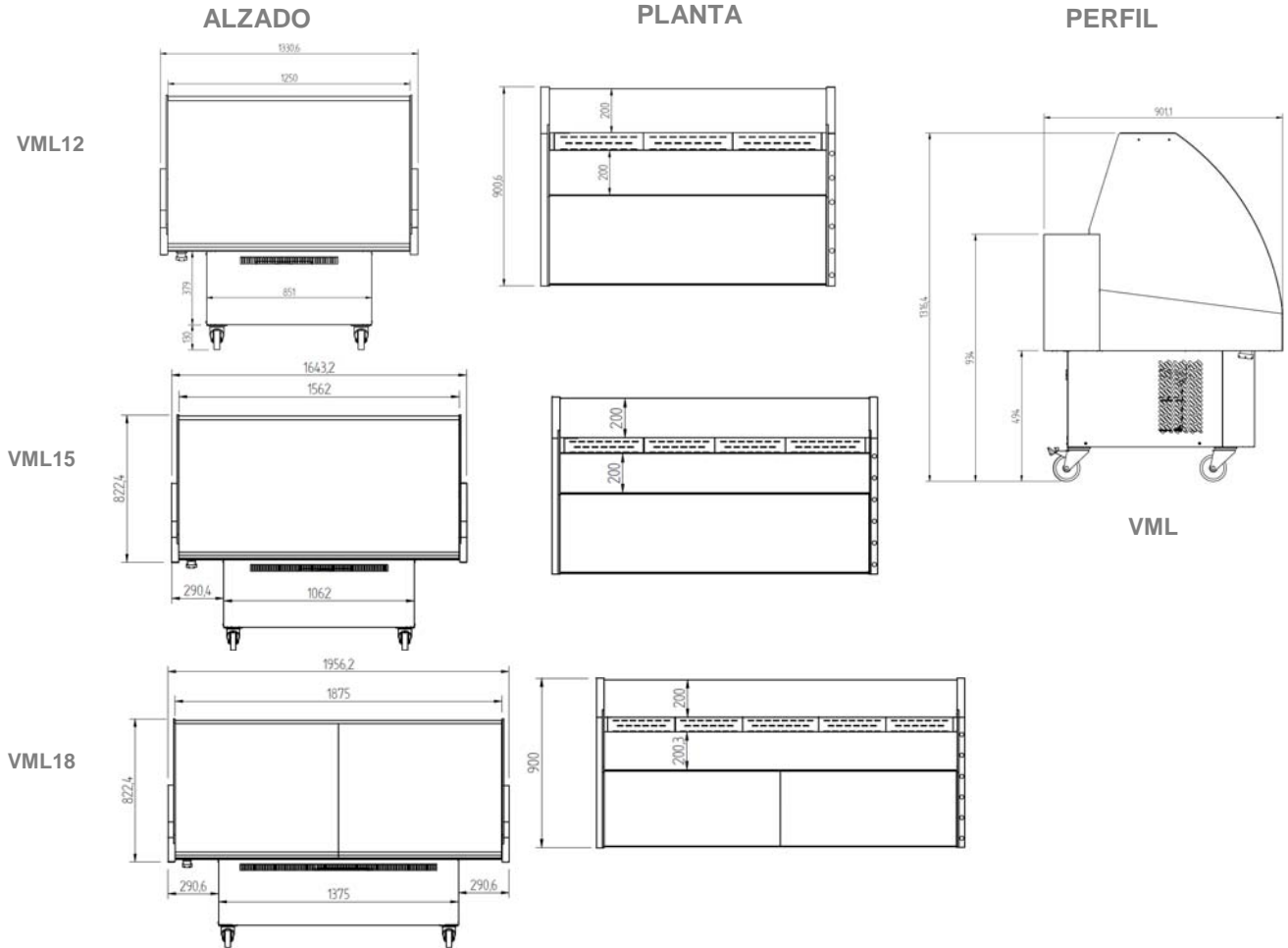

CONEXIONES

MODELOS	A (mm)	B (mm)	C (mm)	D (mm)	E (mm)
VML12	110,6	430	164	140,5	468
VML15	110,6	430	164	140,5	468
VML18	110,6	430	164	140,5	468

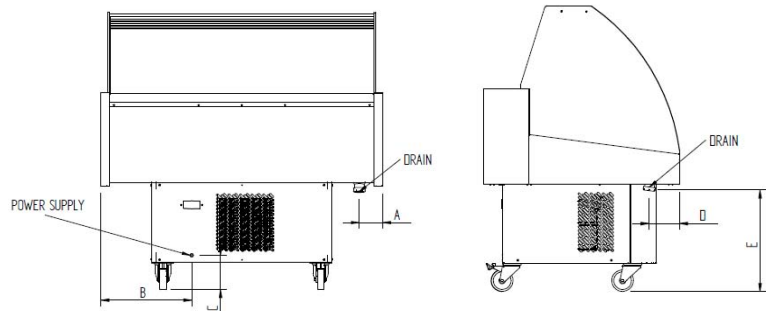

Revisión: 01 Fecha: 10/02/2014

NOS RESERVAMOS EL DERECHO DE REALIZAR CAMBIOS TECNICOS SIN PREVIO AVISO