

MODELO: VRP13
Vitrina refrigerada de Carro para pescado Serie VRP

VRP13

Fortalezas

- ✓ **Sanidad.** Desagüe en el interior del equipo para la evacuación de líquidos de limpieza o por rotura de algún recipiente.
- ✓ **Sistema de Control.** Mayor precisión en el control de la temperatura. Mayor facilidad para el ajuste del intervalo de temperaturas que deseamos conseguir.
- ✓ **Iluminación.** Incorporación de la iluminación LED, llegando a reducir el consumo energético entre un 80% y 90%, respecto a una bombilla tradicional.
- ✓ **100% Probado.** Todas las unidades condensadoras son comprobadas al 100%, en cámara de Helio para la detección de la fuga de gas.
- ✓ **Certificado.** Auditados y certificados por una organización internacional **AENOR** en ISO 9001:2008 (Calidad); ISO 14001:2004 (Medio Ambiente); OSHAS 18001:2007 (Seguridad y Salud al trabajador). Auditado y certificado por **INTERTEK** conforme con UL 471 y NSF 7.

MODELO	Dimension (mm)			Nº Estantes	Nº Puertas	Superficie Exposición (m ²)	Volumen cámara (L)	Volumen bruto (L)	Regimen Temp. (°C)	Ref.	Carga Gas (gr.)	Peso Neto (Kg.)
	Largo	Fondo	Alto									
VRP13	1320	850	1275	-	-	0,75	115	1430	-1°C/+1°C	R134a	360	134

NOS RESERVAMOS EL DERECHO DE REALIZAR CAMBIOS TECNICOS SIN PREVIO AVISO

MODELO: VRP13
Vitrina refrigerada de Carro para pescado Serie VRP
CARACTERISTICAS ESTANDAR
➤ Exterior

- Exterior y carro en Acero Inox AISI 304,
- Cristal recto securizado,
- Encimera de trabajo en Acero Inox AISI 304,
- Puertas correderas traseras,
- Ruedas con diámetro de 100 mm. Traseras con freno.

➤ Interior

- Interior en Acero Inox AISI 304,
- Desagüe en el interior de la cámara,
- Iluminación LED.

➤ Aislamiento

- Aislamiento de poliuretano inyectado a alta presión libre de CFC's con densidad 40 Kg/m³,
- Zero ODP and Low GWP.

➤ Refrigeración

- Temperatura y desescarche regulada por un controlador digital,
- Desescarche manual,
- Sistema de Condensación Ventilada,
- Sistema de Evaporación por Gravedad + Placa,
- Clase climática 3 (25°C, 60HR).

➤ Eléctrica

- Conexión eléctrica: 220 V / 1 ph / 50 Hz.

OPCIONAL

- Conexión eléctrica 220 V / 1 ph / 60 Hz,
- Conexión eléctrica 115 V / 1 ph / 60 Hz..

MODELO	Dimensiones Paletización (mm)			Peso Palet (Kg.)	Potencia (W)	Comp. (HP)	Potencia frigorífica (W a -10°C)	Consumo (kWh/24h)	Inten. (A)	Nivel Ruido (dB)	Container 20'/40'/40'HC	Trailer
	Largo	Fondo	Alto									
VRP13	1430	1050	1310	172	475	1/4	464	7,9	3,1	56,9	8 / 16 / 32	36

NOS RESERVAMOS EL DERECHO DE REALIZAR CAMBIOS TECNICOS SIN PREVIO AVISO

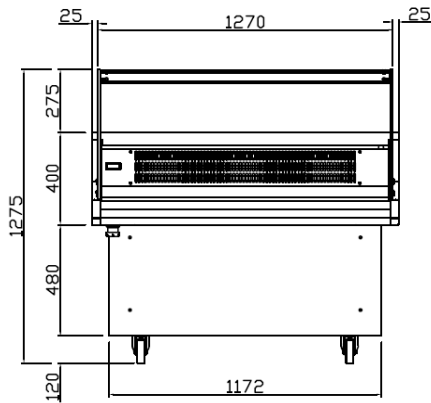
MODELO: VRP13
Vitrina refrigerada de Carro para pescado Serie VRP
VISTA GENERAL
ALZADO

VRP13

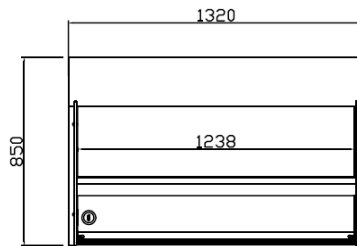
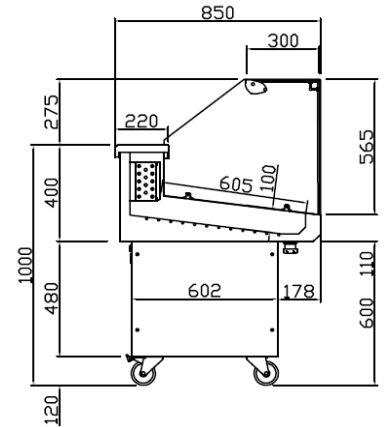
PLANTA

PERFIL

CONEXIONES
